



אפיון

חומרי מבנה	יציקת ברזל
לחץ עבודה BAR	מכס': 16 בדיקה: 25
טמפ' עבודה ב-°C	מינ': -10 מכס': 100 (130 לזמן קצר)
תנאי עבודה לחץ BAR טמפ' °C	כל התחום
מידות	2½", 3", 4"
חיבורים	הברגה פנימית B.S.P
אישורים	VERITAS, KIWA, CE, WRAS, ACS
התקנה	בכל מצב 
יצרן	SOCLA, צרפת www.socla.com

תכונות

- שסתום אל חוזר שקט מתוברג מיציקת ברזל. פעולה שקטה.
- מפל לחץ קטן מאוד - חסכון באנרגיה.
- אטימה מוחלטת בלחצים נמוכים וגבוהים.
- לחץ פתיחה נמוך מאוד - טבלה בעמוד הבא.
- מבנה קומפקטי.
- אינו גורם להלמים.
- התקנה בכל מצב.
- מצופה אפוקסי כסטנדרט.

אופציות

- 202V - אטם ויטון.
- 202ttp - מצופה טפלון פנים חוץ.
- 212 - הברגה פנים חוץ עד 8".
- 212S - הברגה פנים חוץ עד 8" - PN40.

אפיון להזמנה

שסתום אל חוזר שקט, הברגה B.S.P, מיציקת ברזל,

דגם 

- 202 - סטנדרט
 - 202V - אטם ויטון
 - 202ttp - מצופה טפלון פנים חוץ
 - 212 - הברגה פנים חוץ עד 8"
 - 212S - הברגה פנים חוץ עד 8" - PN40
- קוטר "  , תוצרת SOCLA, צרפת.

דוגמא:

שסתום אל חוזר שקט, הברגה B.S.P, מיציקת ברזל, דגם 202- , קוטר 3", תוצרת SOCLA, צרפת.

שימושים



שסתומים ואביזרים לצנרת ובקרה תעשייתית

בלאס צבי ושות' בע"מ

05-100 - 03/13

E-mail: blass@blass.co.il • www.blass.co.il

רח' פלוטיצקי 5 ראשון לציון, טל': 03-9643848 פקס: 03-9665505

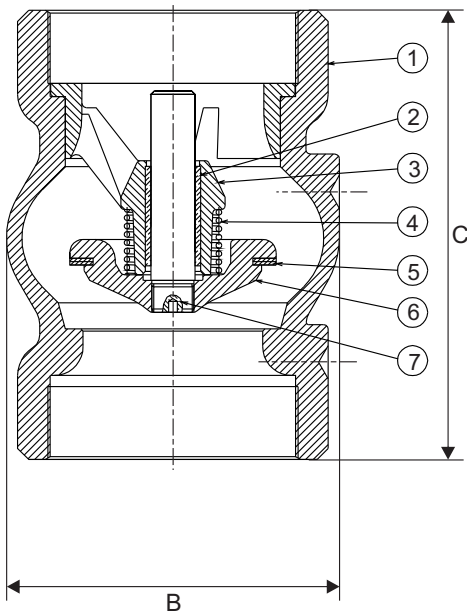

מידות, משקלים וערכי Kv

קוטר		B מ"מ	C מ"מ	Kv M ³ /h	משקל ק"ג
אינץ'	מ"מ				
2½	65	97	148	81	3.2
3	80	125	174	123	5.8
4	100	150	203	203	9.2

לחץ בפתיחה (במ"מ עומד מים) בהתאם לצורת התקנה

קוטר	↑	↓	→	↑ ללא קפיץ
2½"	440	220	330	110
3"	450	190	320	130
4"	450	190	320	130

מפלי הלחץ (בר) בהתאם לספיקה (נמדד עם מים)

קוטר	M ³ /h	10	15	20	25	30	40	50	60	80	100	150	200
2½"		0.040	0.050	0.060	0.080	0.12	0.23	0.37	0.50	0.95			
3"		0.032	0.036	0.042	0.050	0.06	0.09	0.15	0.22	0.40	0.60		
4"		0.030	0.032	0.034	0.037	0.04	0.05	0.06	0.08	0.15	0.22	0.5	0.95
אזור פתיחה חלקית													

חומרי מבנה

חלק	תאור	חומרי מבנה	
1	casing	Cast Iron/Epoxy	EN 1561 EN-GJL-250
2	Ring DN 3"-4"	Bronze	EN 1982 CuSn12-C GS
3	Guide	2 ½" Bronze 3"-4" Cast Iron/Epoxy	EN 1982 CuSn5Zn5Pb1-C GS EN 1561 EN-GJL-250
4	Spring	Stainless Steel	EN 10270-3 X10CrNi18-8
5	Seal	EPDM	
6	Closing System DN4" Other DN one-pice	Cast Iron / Epoxy Bronze	EN 1561 EN-GJL-250 EN 1982 CuSn5Zn5Pb1-C GS
7	Stem DN4"	Bronze	EN 1982 CuSn5Zn5Pb1-C GS

הנתונים הטכניים השונים הכלולים בקטלוג "בלאס" עשויים להשתנות ללא הודעה מוקדמת, בכל מקרה על הלקוח לבדוק ולוודא בבדיקה מקצועית את התאמת המוצר למטרה לשמה נועד.



שסתומים ואביזרים לצנרת ובקרה תעשייתית

בלאס צבי ושות' בע"מ

05-100 - 03/13

E-mail: blass@blass.co.il • www.blass.co.il

רח' פלוטיצקי 5 ראשון לציון, טל': 03-9643848 פקס: 03-9665505