

אפיון

פלב"ם 316	חומרי מבנה
מכס': 40 בדיקה: 64	לחץ עבודה BAR
מינ': -10 מכס': 175	טמפ' עבודה ב-°C
ראה טבלה מעבר לדף	תנאי עבודה לחץ BAR טמפ' °C
1/4" - 2"	מידות
B.S.P	חיבורים
VERITAS, VA	אישורים
בכל מצב לניקוי אופטימלי	התקנה
צרפת, SOCLA www.socla.com	שיווק

* על פי סוג החומר והדרוג.

תכונות

- מסנן אלכסוני מפלב"ם לזורמים קורוזיביים.
- פקק במכסה לניקוז המסנן ללא פירוק המכסה.
- רשת סינון 600µ (30 mesh).

אופציות

- הברגה N.P.T.
- שסתום ניקוז.

אפיון להזמנה

מסנן אלכסוני מפלב"ם דגם Y666,
קוטר "□",
הברגה B.S.P,
משווק ע"י SOCLA, צרפת.

דוגמא:

מסנן אלכסוני מפלב"ם דגם Y666,
קוטר "2", הברגה B.S.P,
משווק ע"י SOCLA, צרפת.

שימושים



מידות, משקלים וערכי K_v

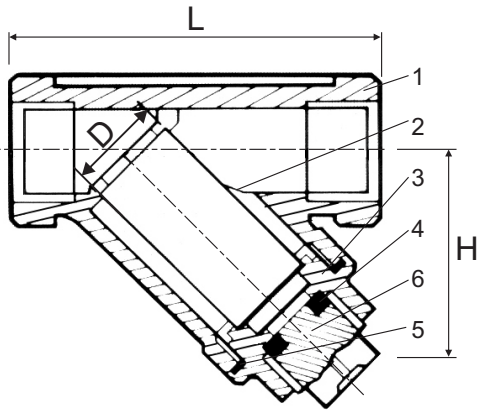

קוטר אינץ'	מ"מ	D מ"מ	H מ"מ	L מ"מ	K_v M ³ /h	משקל ק"ג
3/8	10	10	32	57	0.65	0.15
1/2	15	15	36	61	1.03	0.21
3/4	20	20	41	70	5.30	0.28
1	25	25	44	86	8.70	0.46
1 1/4	32	32	51	100	13.30	0.68
1 1/2	40	38	59	111	19.34	0.92
2	50	51	72	138	30.21	1.44

מפלי הלחץ (בר) בהתאם לספיקה M³/h (נמדד עם מים)

M ³ /h	05	1	5	10	15	20	30
קוטר							
1/4	0.965						
3/8	0.586						
1/2	0.027	0.089					
3/4		0.041	0.896				
1		0.013	0.330				
1 1/4			0.137	0.551			
1 1/2			0.062	0.270	0.592	0.995	
2			0.034	0.115	0.262	0.460	0.965

חומרי מבנה

חלק	תאור	חומרי מבנה	EURO	ANSI
1	Casing	Stainless Steel	GXCrNiMo19-11-2	ASTM A Gr CF8M
2	Strainer	Stainless Steel	X5CrNiMo17-12-2	SISI 316
3	Seal	PTFE		
4	Cap	Stainless Steel	GXCrNiMo19-11-2	ASTM A Gr CF8M
5	Plug	Stainless Steel	X5CrNiMo17-12-2	SISI 316
6	Seal	PTFE		

הנתונים הטכניים השונים הכלולים בקטלוג "בלאס" עשויים להשתנות ללא הודעה מוקדמת, בכל מקרה על הלקוח לבדוק ולוודא בבדיקה מקצועית את התאמת המוצר למטרה לשמה נועד.



שסתומים ואביזרים לצנרת ובקרה תעשייתית

בלאס צבי ושות' בע"מ

E-mail: blass@blass.co.il • www.blass.co.il

רח' פלוטיצקי 5 ראשון לציון, טל': 03-9643848 פקס: 03-9665505