



אפיון

חומרי מבנה	יציקת ברזל
לחץ עבודה BAR	מכס': 16 בדיקה: 25
טמפ' עבודה ב-°C	מינ': -10 מכס': 100 (130 לזמן קצר)
תנאי עבודה לחץ BAR טמפ' °C	כל התחום
מידות	2" - 16"
חיבורים	בין אוגנים DIN PN16 ANSI 150
אישורים	ACS, CE, VERITAS
התקנה	אנכית או אופקית
יצרן	SOCLA, צרפת www.socla.com

תכונות

- שסתום אל חוזר דו כנפי PN16.
- כנפיים מפלב"ם כסטנדרט.
- מפלי לחץ נמוכים.
- מצופה אפוקסי כסטנדרט.
- מבנה קומפקטי.
- אטימה רכה לאטימות מוחלטת.

אופציות

- דגם 895V - יציקת ברזל, אטם ויטון, PN16.
- דגם 825 - פלב"ם, אטם ויטון, PN25.

אפיון להזמנה

שסתום אל חוזר דו כנפי,
דגם 895 - יציקת ברזל מצופה אפוקסי DIN PN16,
קוטר "□",
תוצרת SOCLA, צרפת.

דוגמא:

שסתום אל חוזר דו כנפי,
דגם 895 - יציקת ברזל מצופה אפוקסי DIN PN16, קוטר 3",
תוצרת SOCLA, צרפת.

שימושים



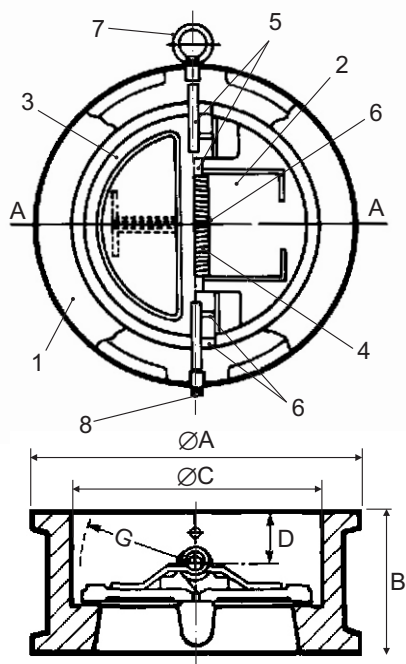

מידות, משקלים וערכי Kv

קוטר 'אינץ'	מ"מ	ØA PN10/16	B מ"מ	ØC מ"מ	D מ"מ	G מ"מ	Kv M ³ /h	משקל ק"ג
2½	65	129	54	73	29	35	82.5	1.8
3	80	144	57	89	27	42	137.0	2.9
4	100	164	64	114	30	54	250.0	3.9
5	125	194	70	141	31	67	513.0	5.8
6	150	220	76	168	32	81	891.0	8.0
8	200	275	95	219	41	103	1503.0	14.0
10	250	330	108	273	48	131	2746.0	22.0
12	300	380	143	324	66	154	3986.0	34.0

אופן התקנה

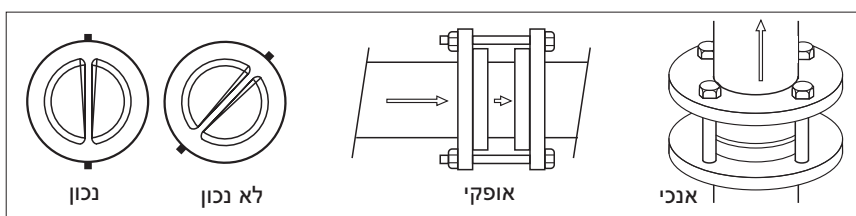

מפלי הלחץ (בר) בהתאם לספיקה (נמדד עם מים)

M ³ /h קוטר	10	15	20	30	40	60	80	100	125	150	200	300	400	600	800	1000	1500	2000	2500	3000	4000		
50	0.07	0.15	0.26	0.60	1.00																		
65	0.03	0.05	0.07	0.14	0.24	0.50	0.90																
80	0.02	0.03	0.04	0.06	0.09	0.20	0.34	0.50	0.80														
100			0.02	0.03	0.04	0.06	0.10	0.17	0.24	0.35	0.60												
125				0.02	0.02	0.03	0.04	0.04	0.06	0.08	0.15	0.34	0.60										
150						0.02	0.02	0.03	0.03	0.04	0.06	0.12	0.20	0.45	0.80								
200						0.01	0.01	0.02	0.02	0.02	0.03	0.04	0.07	0.17	0.29	0.45	1.00						
250	אזור פתיחה חלקית																						
300												0.03	0.03	0.05	0.09	0.14	0.30	0.55	0.8				
												0.02	0.02	0.03	0.05	0.07	0.15	0.25	0.4	0.58	1.0		

חומרי מבנה

חלק	תאור	חומרי מבנה	ASTM
1	Body DN50 to 150 DN200 to 400	Cast Iron / epoxy coating Ductile iron / epoxy coating	A48 35B A536 60-40-18
2	Plate	Stainless Steel	AISI 304
3	Seat	EPDM	
4	Spring	Stainless Steel	AISI 316
5	Pins	Stainless Steel	AISI 316
6	Bearing	PTFE	
7	Eye Bolt	DN >150 steel XC 15	
8	Plugs	Brass	B455

הנתונים הטכניים השונים הכלולים בקטלוג "בלאס" עשויים להשתנות ללא הודעה מוקדמת, בכל מקרה על הלקוח לבדוק ולוודא בבדיקה מקצועית את התאמת המוצר למטרה לשמה נועד.



שסתומים ואביזרים לצנרת ובקרה תעשייתית

E-mail: blass@blass.co.il • www.blass.co.il

רח' פלוטיצקי 5 ראשון לציון, טל': 03-9643848 פקס: 03-9665505

בלאס צבי ושות' בע"מ