



אפיון

פלב"ם 316	חומרי מבנה
מכס' : 63	לחץ עבודה BAR
מינ' : -29 מכס' : 204	טמפ' עבודה ב-°C
ראה טבלה מעבר לדף	תנאי עבודה לחץ BAR טמפ' °C
¼" - 4"	מידות
B.S.P הברגה	חיבורים
CE	אישורים
בכל מצב	התקנה
SOCLA, צרפת www.socla.com	שיווק

תכונות

- שסתום כדורי מפלב"ם, שלושה חלקים, מעבר מלא.
- מבנה קומפקטי - 3 חלקים.
- אחזקה קלה - ללא פירוק מהקו.
- מעצור אינטגרלי למצב פתוח / סגור.
- אטמי טפלון מחוזקים בסיבי זכוכית.
- נעילה.

אופציות

- הברגה N.P.T.
- חיבורים - ריתוך B.W, S.W.
- הפעלה פנאומטית אויר / אויר, אויר / קפיץ.
- הפעלה חשמלית.

אפיון להזמנה

שסתום כדורי 3 חלקים מפלב"ם 316, מעבר מלא, דגם 3777,
אטמי טפלון מחוזקים, הברגה B.S.P,
קוטר □"
משווק ע"י SOCLA, צרפת.

דוגמא:

שסתום כדורי 3 חלקים מפלב"ם 316, מעבר מלא, דגם 3777,
אטמי טפלון מחוזקים, הברגה B.S.P, קוטר 3",
משווק ע"י SOCLA, צרפת.

שימושים



מים דלקים שמן קורוזיבים נוזלים

אוויר גזים קיטור ואקום

בלאס
שסתומים ואביזרים לצנרת
ובקרה תעשייתית

מידות, משקלים וערכי K_v

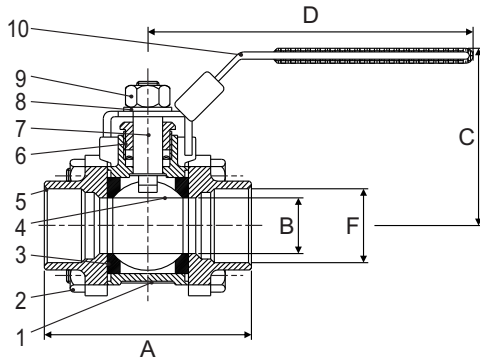

קוטר 'מ"מ אינץ'	A מ"מ	B מ"מ	C מ"מ	D מ"מ	Kv M ³ /h	משקל ק"ג	
							מ"מ
1/4	8	65	10	55	97.5	6.2	0.39
3/8	10	65	12	55	97.5	8.0	0.41
1/2	15	71	15	64	125.5	16.0	0.66
3/4	20	85	20	67	125.5	27.0	0.89
1	25	95	25	83	143.5	44.0	1.13
1 1/4	32	112	32	89	143.5	77.0	1.90
1 1/2	40	129	40	100	203.5	140.0	2.73
2	50	152	50	108	203.5	205.0	4.57
2 1/2	65	185	65	150	251.5	420.0	9.09
3	80	208	80	161	251.5	650.0	13.29
4	100	239	100	180	291.5	900.0	22.62

לחצי עבודה מכסימלים (בר) בהתאם לטמפרטורות

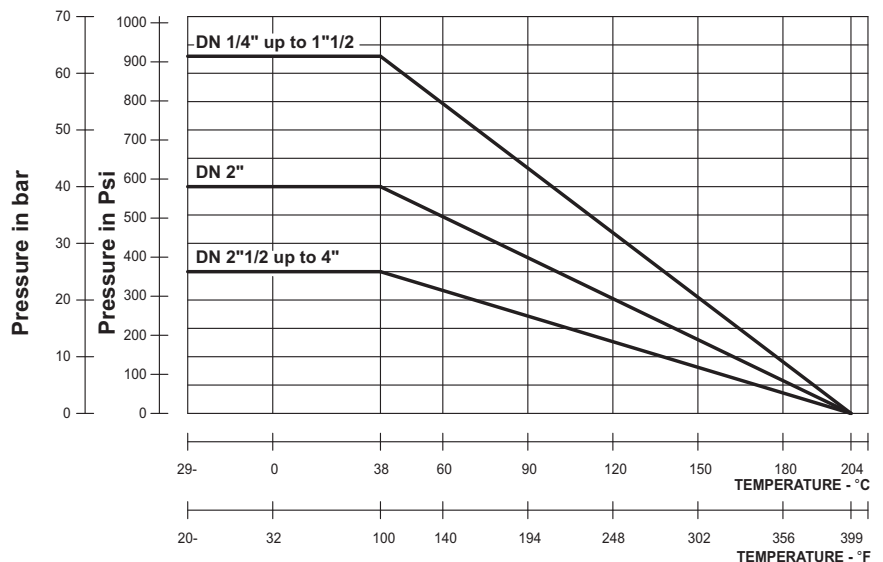

חומרי מבנה

חלק	תאור	חומרי מבנה	EURO	ANSI
1	Casing	Stainless Steel	GX5Cr-NiMo 19-11-2	ASTM A 351-CF8M
2	Screw / Nut	Stainless Steel	X5Cr-Ni18-10	AISI 304
3	Seat	PTFE 25% glass fiber		
4	Ball	Stainless Steel	GX5Cr-NiMo 19-11-2	ASTM A 351-CF8M
5	Counter Flange	Stainless Steel	GX5Cr-NiMo 19-11-2	ASTM A 351-CF8M
6	Stuffing box	Stainless Steel	X5Cr-Ni18-10	AISI 304
7	Stem	Stainless Steel	X5Cr-NiMo 17-12-2	ASTM A 276/316
8	Washer	Stainless Steel	X5Cr-Ni18-10	AISI 304
9	Nut	Stainless Steel	X5Cr-Ni18-10	AISI 304
10	Hand lever	Stainless Steel	X5Cr-Ni18-10	AISI 304

הנתונים הטכניים השונים הכלולים בקטלוג "בלאס" עשויים להשתנות ללא הודעה מוקדמת, בכל מקרה על הלקוח לבדוק ולוודא בבדיקה מקצועית את התאמת המוצר למטרה לשמה נועד.



בלאס צבי ושות' בע"מ
03-090 - 03/13

E-mail: blass@blass.co.il • www.blass.co.il

רח' פלוטיצקי 5 ראשון לציון, טל': 03-9643848 פקס: 03-9665505